

Tratto - Snack CB/CS

EN | STANDARD FITTINGS

- heated surface made with stainless steel
- heating plate with the gastronorm containers
- base structure: stainless steel / galvanized sheet with adjustable feet
- multiplexable
- internal base shelf and 1 hanging shelf
- illumination with standard led lamp
- tempered glass with metal support elements, tilt forward
- front opening top down with zipper
- plexiglas back closure slides

IT | CARATTERISTICHE STANDARD

- pianale caldo secco: con piano in acciaio inox riscaldato a contatto
- pianale caldo bagnomaria con vasca gastronorm
- struttura basamento: inox / lamiera zincata con piedini regolabili
- possibilità di canalizzazione dei moduli
- piani espositivi interni oltre al piano base: n° 1
- illuminazione con plafoniera a led standard
- castello vetri in vetro temperato
- apertura frontale dall'alto verso il basso con cerniera
- scorrevoli di chiusura posteriori in plexiglas

STANDARD COLOURS OF PROFILES FINITURE PANNELLO FRONTALE E FIANCHI

Finishes metal panel: Lenari RAL Palette
Finishing wood panel: Smart and Over

USE | USO



ADVANTAGES | VANTAGGI

- integration with furniture
facile integrazione con l'arredo
- easy system of servicing and maintenance
facilità nel servizio e manutenzione agevolata
- multiplexable
possibilità di canalizzazione

STORAGE | STOCCAGGIO

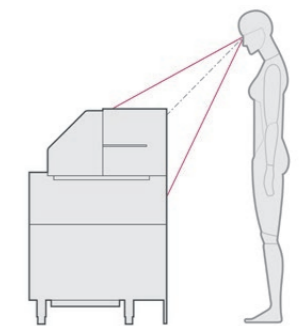

DIMENSIONS | DIMENSIONI

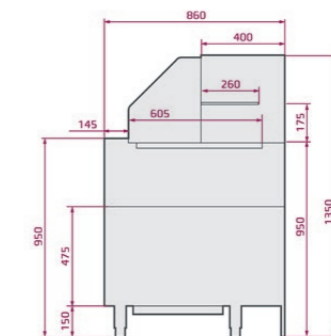

TRATTO SNACK CB/CS	mm	❄	°C	⚡
1,0	1000	R452A	3H1 / +4 ÷+8	230 V/ 50 Hz
1,25	1250	R452A	3H1 / +4 ÷+8	230 V/ 50 Hz
1,5	1500	R452A	3H1 / +4 ÷+8	230 V/ 50 Hz
2,0	2000	R452A	3H1 / +4 ÷+8	230 V/ 50 Hz