

LCC Carina 06

EN | STANDARD FITTINGS

- integral condensing unit
- fan-assisted refrigeration
- double glazed straight front glass, tilt forward with top shelf
- double glazed side glass with black screen printing
- double glazed rear doors, sliding
- three rows of glass shelves
- waterproof base shelf
- top lighting and illumination for each shelf
- electronic control panel
- electric defrost
- automatic condensate evaporation
- self service version available

PL | WYPOSAŻENIE STANDARDOWE

- agregat wbudowany
- chłodzenie dynamiczne
- szyba prosta zespolona, uchylna wraz z półką górną
- szyby boczne zespolone pokryte czarnym sitodrukiem
- tylne drzwiczki zespolone, przesuwne
- trzy rzędy głębokich półek szklanych
- blat ze sklejki wodoodpornej
- podświetlenie górne oraz każdej półki
- sterownik elektroniczny
- odmrażanie elektryczne
- automatyczne odparowanie skroplin
- dostępna wersja samoobsługowa

STANDARD COLOURS KOLORYSTYKA STANDARDOWA

RAL 9003, RAL 3000, RAL 6029, RAL 1021,
RAL 5010, RAL 7004, RAL 7015, RAL 9005

USE | DO UŻYTKU



DISPLAY | EKSPOZYCJA



ADVANTAGES | ZALETY



temp. stability on each level
temp. stała na każdym poziomie



lighting at the top and of each shelf
oświetlenie górne i każdej półki



customizable front panels
dowolny wariant zabudowy frontowej



easy system of servicing and maintenance
łatwa w eksploatacji i konserwacji



DIMENSIONS | WYMIARY

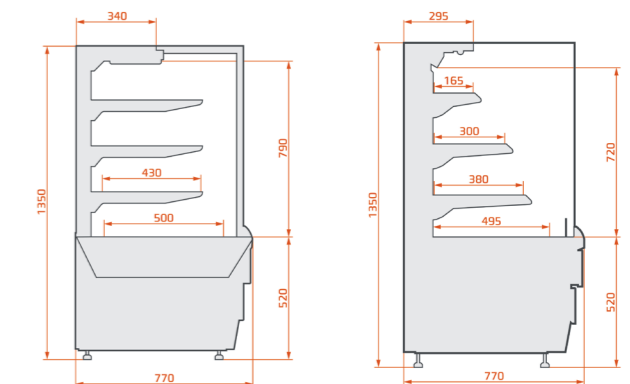

CARINA 06	mm	mm	dm ³	❄️	°C	⚡
1,0	940	950	231	R290*	3H1 / +3 ÷ +8	230 V/ 50 Hz
1,4	1440	1 450	362	R290*	3H1 / +3 ÷ +8	230 V/ 50 Hz

* also available: R452A, R404A